

# perma ULTRA - Kurzanleitung

## 1. Festlegung der Montageart, Auswahl des Schmierstoffs, Spenzeit + Anschlusssteile

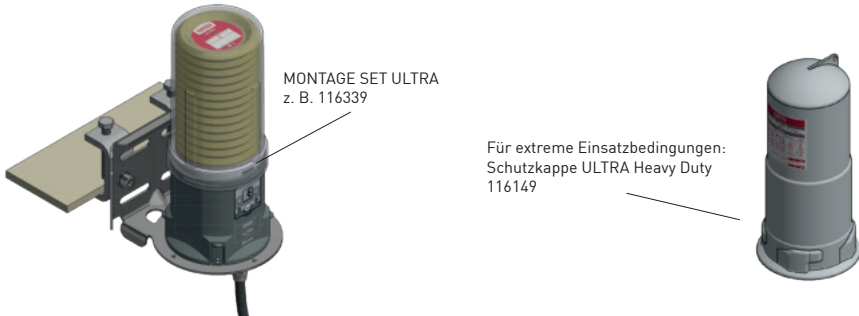

MONTAGE SET ULTRA  
z. B. 116339

Für extreme Einsatzbedingungen:  
Schutzkappe ULTRA Heavy Duty  
116149

### Auswahl des geeigneten Schmierstoffs in der perma ULTRA LC

→ z. B. perma MULTI LC 150-2 (SF01)

### Ermittlung der Spenzeit

→ z. B. mit perma SELECT APP

(weitere Hinweise und eine Übersicht finden Sie in unserem Produktkatalog)

### Mögliche Einbaulagen

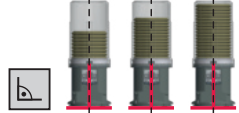

**TIPP**

perma CONNECT

perma

GET IT ON  
Google Play

Download on the  
App Store

## 2. Vorbereitung der Schmierstelle

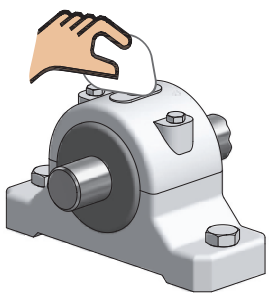

Reinigung der Schmierstelle

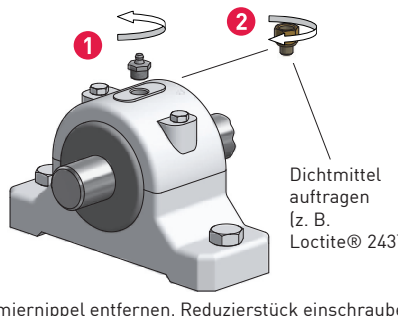

1 2

Dichtmittel auftragen  
(z. B. Loctite® 243™)

Schmiernippel entfernen, Reduzierstück einschrauben  
und Schlauchleitungen montieren

**TIPP** Druckprüfung: Schmierstelle / alle Anschlusssteile



Schmierstelle, Anschlusssteile und Schlauchleitungen vorfüllen  
(gleichen Schmierstoff wie im Schmiersystem verwenden)

## 3. Montage mit Montagewinkel

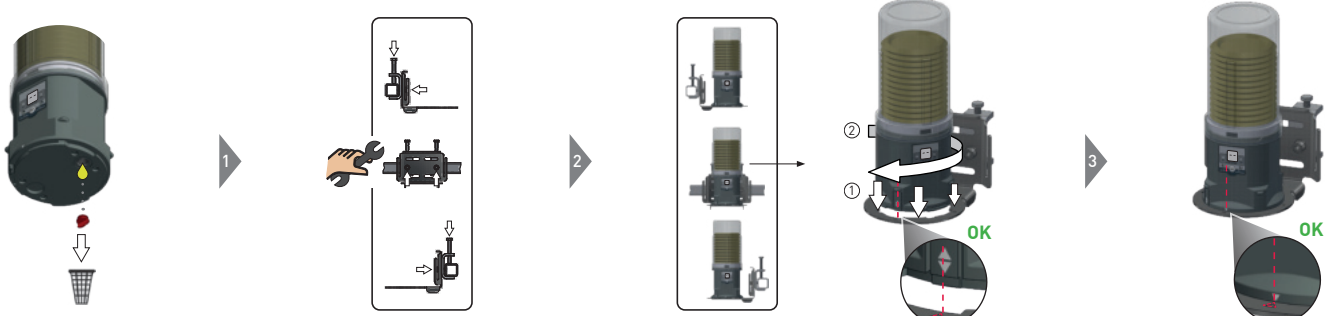

1 2 3

OK OK

## 4. Aktivierung / Installation des Schmiersystems



Batterieset in den Antrieb  
einschieben und einrasten;  
Verschlussstopfen  
vom Antrieb entfernen  
und entsorgen

Transportsicherung und  
Verschlussstopfen entfernen  
und entsorgen

OK

Sicherstellen dass der  
LC-Auslass vollständig  
mit Fett gefüllt ist; es  
darf kein Lufteinschluss  
in der LC entstehen

LC mittig auf Antrieb aufsetzen  
und dabei zur vorderen Lasche aus-  
richten und einrasten; die LC-Größe  
wird automatisch erkannt

Deckel über LC setzen und  
bis zum Einrasten drehen

**TIPP** Verwenden Sie die perma CONNECT  
um Einstellungen am Gerät vorzunehmen

SET

6

6

Durch Drücken des SET-Tasters  
die Zeiteinheit (m, w) einstellen:  
1x = m (Monate)  
2x = w (Wochen)

Die Dauer der Spenzeit einstellen;  
Aktivierungs- und  
Wechseldatum auf  
dem Etikett notieren